

Советы домашним мастерам и мастерицам

делаем
Делаем
Дсаами

Делаем Дсаами

Valka50



Толока



Наш сайт
в Интернете:
www.toloka.com

№ 3 (168)
Февраль
2008

Основана 12 июня 1996 г. Выходит 2 раза в месяц. Подписные индексы: 63246 (кат. «Пресса России», кат. агентства «Роспечать»), 12660 (кат. «Почта России»), 13246 (в Казахстане)

Починки — НАШ ПРАЗДНИК!



В НОМЕРЕ:

**Полка
с экраном**
— стр. 2

**Оазис
на месте
пустыря**
— стр. 4

**Особое
внимание кухне**
— стр. 6-7

**«Оживляем»
сгоревшую
лампу**
— стр. 8

Панно из песка
— стр. 15

**Пинетки на
двух спицах**
— стр. 16

**Ангелочки
ко Дню
влюбленных**
— стр. 9, 20

16 февраля по русскому обычаю устраивали Починки — латание дыр в одежде. Бытовало поверье: если в этот день женщина никому из близких ничего не зашьет, не починит, весь год одежда домочадцев будет рваться, трещать по швам, казаться неприглядной. А еще на Починки девушки начинали шить лоскутные одеяла для приданого. Считалось, что на «починковском» лоскутном одеяле зачинать дитя было легко, словно на разноцветье летнего луга. Так что, девочки, готовьте лоскутки и иголку!

Образцы лоскутных одеял смотрите на стр. 18.

ISSN 1812-0733



9 771812 073001



0 8 0 0 3

КОЛОНКА
РЕДАКТОРА

Больше ясности!

Друзья, многие из вас, отправляя письмо в редакцию с фотоснимком своего изделия, забывают о том, что одной красивой картинке недостаточно — нужно обязательно приложить практические советы по изготовлению изделия.

Иначе мы превратимся в газету с названием не «Делаем сами», а «Догадайся сам», как справедливо заметила наша читательница **Л.ПЕТРЕНКО из города Балабаново Калужской обл.** Вот что она пишет: «С нетерпением жду свежего номера газеты и... разочаровываюсь в очередной раз. Я пенсионерка, люблю многое делать своими руками. В газете море интересных идей, но не более — очень уж скудные объяснения к поделкам, а то и просто даете картинки без объяснений. Конечно, удивительно и хорошо, что люди такие талантливые, но почему бы не объяснить доступно, как что сделать?! Я люблю вязать, вышивать — и вообще по рукоделию мне все интересно. Очень много красивых панно, хочешь сделать, но возникает масса вопросов. Взять, к примеру, гильоширование. Почему бы не описать подробно, начиная с самых азов, какой иглой, где ее приобрести, какова степень ее нагрева и т.п.? Иногда авторы пишут, что используют то-то и то-то, а о том, где берут — ни слова...».

В самом деле, многие работы настолько уникальны, что нужны чуть ли не пошаговые инструкции по их изготовлению. Побольше ясности и конкретных практических советов — помните об этом, отправляя письмо в газету.

Светлана ГОНЧАРОВА.

Представляю на конкурс в номинации «Хозяин в доме» свое маленькое изобретение, которое значительно облегчает работу на даче.

Этим маркером (фото 1) я делаю лунки необходимой глубины для посадки фасоли, гороха, а также бороздки различной глубины для посадки семян салата, моркови, свеклы и т.п. Это колышек длиной по грудь, который я выстругал из ровной ветки, с бруском-ограничителем на заостренном конце. Поскольку лунки для посадки фасоли и гороха должны быть глубиной 4-6 см, прибил брусок на нужной высоте.

Чтобы иметь возможность делать лунки различной глубины, можно сделать в бруске отверстие под болт и переставлять его. В самом колышке тоже сделать несколько отверстий под болт на различной высоте.

Пользуясь случаем, хочу сказать спасибо Сергею ДРОНОВУ из г. Ковылкино (Мордовия), автору статьи «Геометрия на грядках» (ДС № 5 за 2007 г.) — собираюсь взять на вооружение его шаблон для посадки лука.

И еще одно приспособление — для выращивания рассады на подоконнике — разборная полка на трех дощечках-ножках (фото 2). К ножкам, длина которых равна половине высоты окна, прикрепил шурупными уголками к ним — полку. Для большей надежности привязываю полку веревкой к ручке оконной рамы. У меня в квартире 4 окна, так что сделал такие полки на всю длину подоконника для каждого.

Как-то прочитал в га-

зете, что на окнах, чтобы растения не вытягивались, нужно устанавливать экран из фольги. Поскольку поворачивать каждый день 200 горшков с рассадой — дело утомительное, я воспользовался советом. Прикрепил позади горшков фольгированные обертки от шоколада. Такой защиты хватило ненадолго — растения быстро переросли экран и наклонились. Тогда я придумал крепить

всходы на подоконнике, достаю рулон фольги из оберток шоколада, склеенных скотчем. Прикрепляю ленту, огибающую горшки с рассадой, к жестким маленьким магнитам. Надо поднять экран — передвигаю вверх.

Чтобы установить защитный экран для рассады, растущей на полке, прикрепил к ней с помощью уголков три стойки с прибитой к ним жестко на оставшуюся высоту окна.

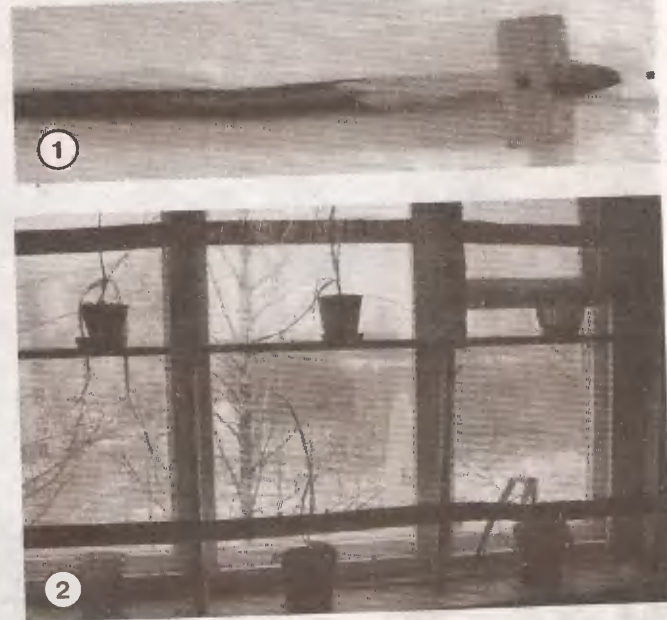

фольгу на ножках из проволоки, чтобы иметь возможность поднимать экран повыше, но это было тоже не очень удобно.

Теперь я делаю по-другому. К ножкам полки прибил полоски жести. Когда появляются первые

Один совет: устанавливая экран, следите за тем, чтобы он обязательно закрывал верхушки рассады. Так она растет ровенькая, будто под линейку!

Виталий СТАРОВОЙТОВ,
г. Витебск.
Фото автора.

КТО ПОДСКАЖЕТ?

Как оборудовать в домашнем хозяйстве мини-кузню? Заранее благодарен.

ВОЛКОВ Владимир Анатольевич,
96372 АР Крым, Сакский р-н, с. Червоное,
ул. Подгорная, д. 10, кв. 4.

«ПОДКОВЫ» БЕЗОПАСНОСТИ

Во время гололедицы я надеваю на обувь свои «подковы». Кое-кто из знакомых, заметив их, уже взяли мое изобретение на вооружение. Возможно, кому-либо из читателей нашей газеты оно тоже пригодится.

Изготовил «подковы» 1 из оцинкованной жести толщиной 0,5 мм, просверлил в развертках (рис. 1) по 16 отверстий $d4,5$ мм, заусенцы зачистил и отштамповал по 16 шипов с помощью специального приспособления. На боковых сторонах каждой развертки, отступив от края 7 мм, просверлил по 2 отверстия $d3$ мм. Перемычку между ними разрубил зубилом, согнул по 2 отбортовки (шипами наружу — рис. 2), зубилом выгнул пазы под крепежные ленты 2 шириной 35 мм. Концы лент, пропущенные через пазы, пришил; на других концах закрепил контактирующие кусочки «липучки» (рис. 3). Установил «подковы» на ботинки, замерил длину ленты 3 и пришил ее к лентам 2.

Приспособление мне помог изготовить знакомый токарь. «Подкову» отверстием $d4,5$ мм надеваю на штырь и ударом молотка по стержню отштамповываю шип. После штамповки шипы зачищаю напильником до высоты 3,5 мм.

Пожилым людям не помешало бы установить шипы и на каблуках. Может быть, кто-нибудь из читателей «ДС» уже изобрел такие «чудо-сандалии»?

Леонид ИВАНОВ,
г. Орша Витебской обл.



Рис. 1



Рис. 2

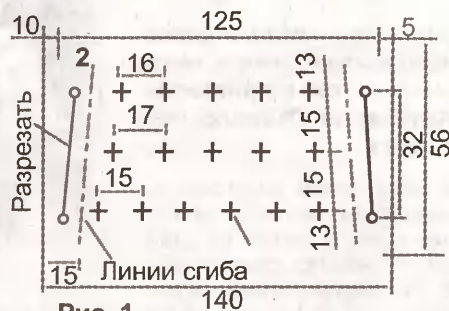

Рис. 3

Надежный зацеп

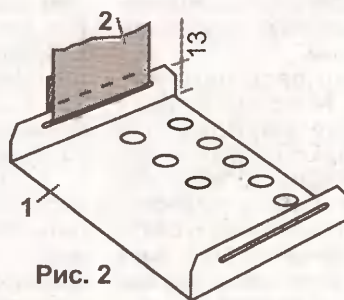
В № 2 за 2005 г. наша газета уже писала об антискользителе для зимней обуви конструкции минчанина А.Ф.АВДОНЬКИНА. Но предлагавшаяся ранее конструкция в виде металлической полоски 180x25 мм, охватывающей заднюю поверхность каблука и выступающей под каблук на 6 мм, несмотря на крепление шурупами-саморезами 35x4 мм, хорошо держится на обуви при условии, что поверхность каблука сплошная, а не ячеистая. На этот раз изобретатель предлагает вариант «зацепов», которые будут держаться на любом каблуке.

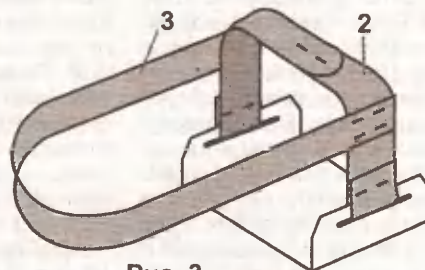
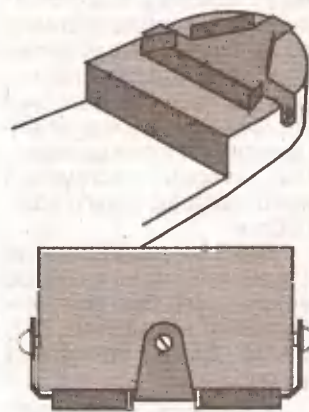

КТО ПОДСКАЖЕТ?

Как из недорогих подручных деталей изготовить бытовой трансформаторный сварочный аппарат для сварки электродами $d 2-4$ мм? Встречал такие в магазине — они легкие и компактные, но стоят дорого. Еще нужно изготовить ножницы по металлу для листов толщиной 4-6 мм, прибегнув к минимуму токарных работ. И подскажите, можно ли изготовить пресс с усилием не менее 3-х тонн из обычного гидравлического домкрата, чтобы штатный (или другой) насос работал от электродвигателя с периодом сжатия-разжатия 20-30 с.

АХМЕТВАЛИЕВ Радмир,
453400 Башкирия, г. Давлеканово, ул. Советская, д. 17, кв. 5.

Разводим кроликов. Хотелось бы самостоятельно научиться выделывать шкурки. В литературе сказано, что для этого нужны специальные химические препараты. А в нашей деревне есть только магазин и аптека. Может быть, кто-нибудь подскажет — как в домашних условиях выделывать шкурки?

СЕЛЬНЕВА Н.И.,
398892 Липецкая обл., Лев-Толстовский р-н, с. Знаменское.

На нашу газету можно подписаться с любого месяца!

Оазис на месте пустыря

Знойным летом прошлого года, когда в моем родном Гомеле столбик термометра даже в тени показывал 40 град., позвонила сестра и пригласила меня к себе в гости, в г. Житковичи. Сказала, что меня ожидает приятный сюрприз.

Валентина, встретив меня у калитки, повела не в дом, а напрямик во двор — так хотела показать сюрприз. Несмотря на огромное желание с дороги принять душ и сесть за стол, пришлось уступить. Сюрпризом оказался бассейн, спрятанный в глубине двора и выкопанный в метре от финской бани.

Все последующие дни, которые я провел в гостях, крутился во дворе, вблизи бассейна. Если жара одолевала, с удовольствием погружался в его прохладную воду. Оценили прелести бассейна и птицы, которые раньше были редкими гостями: в саду стали появляться синицы, воробьи, скворцы, трясогузки и мухоловки, дрозды и даже иволги.

А 5 лет назад, когда строители сдали коттедж, вокруг него был пустырь бывшего автодрома ДОСААФ. Даже чертополох не рос...

Благоустройство участка начали с того, что стали завозить грунт. «Новую» землю смешивали с торфокрошкой и навозом, выравняли. Провели первую посевную и уборочную. Урожай — как

в захудалом колхозе. С огородничеством завязали раз и навсегда: две трети участка решили засадить фруктовыми деревьями, а остальную часть смородиной, крыжовником, малиной, клубникой и цветами.

В сортовом питомнике под Минском Володя (муж сестры) приобрел несколько десятков саженцев яблони, груши, черешни, вишни и по деревцу грецкого ореха и садовой рябины. Не один день ушел на то, чтобы все высадить. А вскоре за одну ночь все саженцы украли. Пришлось ехать за новыми. До устойчивых заморозков успели еще раз посадить сад. Все деревья прижились. 2 года назад собирали первый урожай. С яблоньки с меня ростом — почти мешок яблок. Особо впечатлил неказистый с виду грецкий орех (саженец был поврежден лопатой): два десятка орехов в первый же урожай. Скорлупа у орехов тонкая, никаким молотком разбивать не надо.

Сад засеяли газонной травой — она отлично держит влагу и защищает почву от эрозии. Полив производили шлангом из

под крана: утром и вечером. А вода-то — ледяная. Вот тут то и пришла идея соорудить многофункциональный небольшой бассейн: для полива, после бани охладиться и просто окунуться в жару.

Бассейн соорудить не сложно: яму можно выкопать трактором или вручную — лопатой. Бетонный раствор тоже можно самому замешать (если есть здоровье и помощники), но проще приобрести готовый. Вместо дорогой итальянской плитки, бассейн выложен белорусской. Его площадь 350х450 см, глубина — 150 см («подстраивали» под рост младшего члена семьи, 15-летней дочки Елены: уровень воды ей как раз по шею). Пользуясь тем, что по соседству баня, провели от ее котла трубу, чтобы при желании и зимой можно было нырнуть в бассейн.

Но этим дело не ограничилось. Володя — заядлый рыбак и давно мечтал о небольшом прудике. За 2 вечера выкопал неглубокую яму (80 см)

180х280 см. Чтобы вода не уходила, дно и края ямы застелил двойным слоем полиэтиленовой пленки. Поверх высыпал несколько ведер песка и положил валуны. Чтобы пленка не пошла волной, по периметру придавил ее края мелкими камнями, которые залил бетоном, оставшимся от строительства бассейна. Воду в пруду меняет не реже раза в неделю. С начала июня стал зарыблять водоем карасиками и карпами, которых наловил в карьерах неподалеку. Подкармливает рыбу редко, но обильно: вареной пшеницей, ячменем, запаренным рыбьим комбикормом. Несмотря на то, что пруд мелкий, зимой он не замерз, и среди рыбы обошлось без жертв, правда, пришлось укрыть поверх соломенными щитами.

Вот так на месте пустыря и появился настоящий оазис.

Анатолий БИГАЙДАРОВ,
г. Гомель.
Фото автора.



Тяга — без проблем

Когда я сделал второй этаж дома, пришлось переделывать дымовую трубу печи. Поставил 4-метровую асбестоцементную трубу сечением 150 кв. мм — и тяги не стало. Оказалось, что труба малого сечения. По летнему варианту печь топить можно, а вот по зимнему, чтобы дымовые газы шли по каналам, — не получилось: печь дымила, дрова только тлели. К слову, у меня печь конструкции И.И.Ковалевского.

И тогда на трубе я закрепил дымосос, приспособив для этого электродвигатель от стиральной машины (180 Вт, 1500 об/мин). Теперь топливную печь около 60 минут: горение отличное, тяга — тоже, печь прогревается до самого пола. А расходы электроэнергии за месяц — всего 6 кВт. И топливо экономится.

С таким дымососом можно делать и многооборотные печи, а конструкция его совершенно проста.

На вал электродвигателя насадил внахлест трубку длиной 40 см. На конце трубки приварил болт М10, гайками закрепил вентилятор, вырезанный из жес-

ти. Двигатель установил на площадку, которая защищает его от горячих дымовых газов. Площадку прикрепил к дымовой трубе, как обычно крепят грибок от дождя. Двигатель закрыл корпусом от старого пылесоса. Двигатель маленький, на трубе почти не заметен, а польза большая.

*Иван ТРИВОГА,
г.п. Старобин Минской обл.*

Справка редакции: отопительно-варочная печь конструкции И.И.Ковалевского предназначена для отопления помещения площадью 40-50 кв.м и приготовления пищи на семью из 5-10 человек. Центральный топливник печи находится

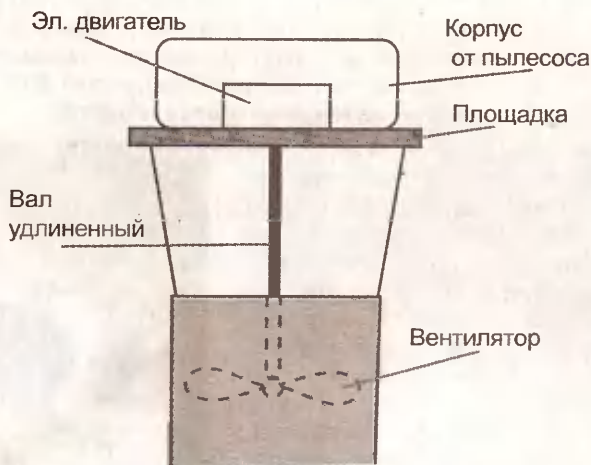

в подпечном пространстве. Через дымоходы, устроенные в задних углах варочной камеры, проходят дымовые газы. В летнем режиме топка печи происходит так же, как обычной русской печи, т.е. дым через чело сразу отводится в дымовую трубу. Зимой дымовые газы через жаровые окна в своде печи попадают в верхние каналы, затем проходят по опускным ка-

налам, боковым дымооборотам и передним подъемным дымооборотам, попадают в трубу, проходят по ней и выбрасываются в атмосферу. На практике установлено, что лучшим режимом является топка печи со всеми открытыми заслонками, причем, когда открыта заслонка варочной камеры, можно наблюдать за приготовлением пищи.

Печь для дачки из колеса от «тачки»

Хочу внести посильную лепту в содержательное разнообразие любимой газеты. А посему предлагаю в копилку полезных советов конструкцию печки, доставшейся нам от родителей, и которой мы пользуемся уже около 20 лет.

Она сделана из диска от автомобильного колеса. При помощи сварки в нем вырезана небольшая дверца, которая подвешена на штырь, продетый через «ушки». Это дает возможность закладывать в печку дрова, превышающие по длине диаметр диска. Установлена она на сплошном кирпичном фундаменте. Печка надежна, проста в эксплуатации и очень удобна для использования на открытом воздухе, то есть на даче или в дерев-

не. На ней мы готовим себе еду и сжигаем мусор. Например, вода, налитая в ведерный чугунок, закипает через 20 минут, а в четырехведерной фляге — через 30-35! Единственный недостаток, который, правда, на лоне живой природы не слишком огорчает — закопченная посуда. Но на этот случай у меня всегда под рукой есть кусок ветоши.

*Татьяна ТРУБАЧЕВА,
г. Львов Курской обл.
Фото автора.*



Кукла «Радуга»

Наши кухни зачастую обставлены модной мебелью, бытовой техникой, кастрюлями, которые не остывают, сковородками, которые не пригорают, чайниками, закипающими в один момент. Но уют и тепло кухни берегут вещи, сделанные нашими руками. Вниманию читателей предлагаю тряпичную куклу-грелку «Радуга».

Сразу определим для себя размеры грелки, обведя на ткани по контуру основание чайника (кастрюли). Прикидываем высоту игрушки и делаем эскиз. Игрушка состоит из двух частей — головы и платья (рис. 1). Рисуем половинку круга, где радиусом служит высота изготавливаемой грелки — это и будет выкройка наряда нашей куклы.

Обозначаем горловину платья (округлость радиусом 6-7 см — рис. 2).

Подбираем ткань для основы, синтепон, подкладочную ткань. Вырезаем по выкройке все три слоя и скалываем их английскими булавками.

Поскольку мы шьем куклу «Радугу», то ткань подбираем соответственно цветам радуги. Подойдут любые ткани, но я использовала капроновые ленты. Это удобно, поскольку у воланчиков, которыми обстрачиваем наряд куклы, не надо обрабатывать края.

Ленточки в виде рюшей нашиваем на основу в порядке цветов радуги. Заготовку с настроенными рюшами сшиваем по боковому шву. От нашитых ленточек платье куклы хорошо держит форму.

Теперь, когда платье готово, по предполагаемой горловине пришиваем кулиску, втягиваем резинку и завязываем на узел — это место, куда будем пришивать голову куклы.

Ручки-ладошки выкраиваем произвольно из белой ткани, сложенной вдвое лицевой стороной



внутрь. Прострачиваем по краю, выворачиваем и набиваем синтепоном. Вручную прошиваем предполагаемые пальцы ладошки. Собираем у основания запястья на нитку и вшиваем прямо в платье.

Выкройку головы делаем в зависимости от размеров платья. Из белой ткани выкраиваем круг с прибавкой в 2-3 см. Прометываем по краю двойной ниткой, стягиваем и набиваем синтепоном. Пришиваем голову потайным швом.

Остается только сделать кукле прическу и лицо. Пришиваем глаз-пуговицы, нос-шарик.

Губы шьем из ткани красного цвета по типу ладошек. Произвольно выкраиваем, прострачиваем, с одной

стороны делаем надсечку, через отверстие выворачиваем и набиваем губы синтепоном. Посередине прошиваем вручную. Губы смотрятся очень эффектно.

Веснушки, румянец, брови, ресницы и другие детали женской красоты добавляем по желанию.

Волосы можно сделать из капроновых лент подходящего цвета. На длинной полоске пристрачиваем «порцию» волос с пробором посередине. Нашиваем челку. Посередине головы пришиваем полоску с волосами. Собираем их по обе стороны в пучки и завязываем бантики.

Кукла «Радуга» готова!

Ирина МАРКОВА,
г. Могилев.
Фото автора.

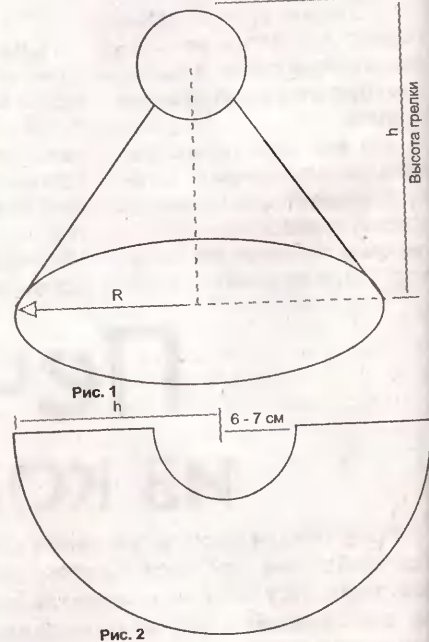

СДЕЛАЙ САМ

Для себя и для заработка
Сборник изд-ва "Радар", Москва, 520 стр.

Позволит изготовить 390 видов продукции самодельным (даются схемы, чертежи и инструкции) и недорогим промышленным (все данные, цены, фото, где и как купить) оборудованием в домашних условиях:

- спиртзавод, чипсы, крупа, мука, комбикорм
- кирпич из глины или грунта, сетка-рабица (3 станочка), блоки (15 видов), пенобетон, пенопласт, витражи, брусчатка, ж/б заборы, черепица, плитка, мрамор, пиломатериал
- свечи, мажут из шин, украшения из стекла, трубы из отходов, вощина, стеклян. смальта, древесный уголь, брикеты из опилок, венки
- металлоискатель, ультраз, стирал. машина
- носки, перчатки, колготки, сети из нити
- краска, поролон, пакеты, гвозди, крышки, биодизельное топливо и многое другое.

+ каталог о 470 необычных заработках!

Оплата при получении на почте - 480р.

ЗАКАЗ: 607220, Арзамас, пр.Ленина, 164,

БЦ "Алмаз", отд. 17-03, ОГРН: 1025201347082

Тел. рекламной службы
в г. Смоленске:
(8-4812) 64-75-64

КТО ПОДСКАЖЕТ?

Как пошить жилетку или теплый комбинезон для собаки (мопс)?

А еще просьба к тем, кто увлекается бисероплетением: поделитесь простыми схемами плетения браслетов и кулончиков, игрушечек и фруктов.

ТАРАСКО Ирина,
86065 Донецкая обл., г. Авдеевка, 9 кв., д. 7, кв. 38.

Хотелось бы пошить себе и мужу коротенькие бурочки, чтобы были и теплыми, и легкими, и удобными. Но как правильно сделать выкройку? Если можно, расскажите об этом на страницах газеты.

Семья ВОРОНОВЫХ
211020 Витебская обл., Оршанский р-н, д. Загородная

Наряд для кухни: перемены — в радость!

На кухне женщина проводит достаточно много времени, так почему бы не сделать это место красивым и особенным, тем более, что трудности этот процесс не представляет: необходимо всего лишь иметь небольшие навыки в шитье, желание творить и терпение.

Для оформления своей кухни я использовала старые тюлевые шторы, 3 м цветной и 2 м желтой полутораметровой бязи, кукольную головку и две стеклянные баночки (из-под детского питания и майонеза).

По размеру окна раскроила 2 вертикальных и 1 горизонтальную полосы из тюля, для отделки использовала сложенную вдвое полосу из цветной бязи, равную полуторной длине полос (для пышности оборки). «Задержашки» на окно сделала цветными, а отделку однотонной (фото 1). Шторы для дверного проема сшила аналогично оконным (фото 2). Старый стул после покраски в белый цвет муж обтянул цветной тканью, складки которой пробил мебельным степлером. На этот же стул и соседние табуретки я сшила «подстилки», украсив их оборкой (фото 3-4). Из остатков ткани вырезала салфетки; оклеила ими



с помощью термопистолета стеклянные баночки, сделав карандашницу к телефону (фото 5) и емкость для использованных спичек.



пичного туловища и старой кукольной головки, глазки и ротик которой я освежила масляными красками, наряд для куклы сшила в русском стиле (фото 7). Обеденный стол накрыла скатертью из желтой бязи.

Конечно, хлопчатобумажный наряд для кухни не может быть долговечным («горячий» цех!), однако в этом и есть прелесть перемен: иногда вместо очередной стирки штор интересней «переодеть» кухню в другой цвет. На тюлевой основе оконных и дверных штор я много раз меняла отделку, в результате каждый раз кухня была другой, но всегда единственной и теплой, ведь сделано в ней все собственными руками и с любовью!

Ольга ХОЛОДНЫХ,
г. Усть-Лабинск
Краснодарского края.
Фото автора.



С настенными часами и грелкой на чайник пришлось повозиться, но результат стоил того! Для декора часов я использовала поролон толщиной 1 см. Сначала обтянула его тканью, отстрочила на машинке, а после, свернув пополам, вручную пришила к пластмассовому «ажуру» старых часов. Место стыка прикрыла поперечной полоской в тон (фото 6). Грелка на чайник сделана из тря-



«Второе дыхание» ламп дневного света

Юрию БЛИНОВУ из д. Усть-Волма Новгородской обл., интересовавшемуся схемами подключения люминесцентных ламп.

В зависимости от состояния (т.е. от характера повреждения), такие лампы можно подключить разными способами. Частой причиной их неисправности является перегорание подогреваемой спирали. Но не всем известно, что эти лампы могут работать и без нитей накала.

ЕСЛИ ПЕРЕГОРЕЛА ОДНА НИТЬ НАКАЛА...

... нужно переключить выводы лампы, которые соединяются с перегоревшей нитью накала, и присоединить лампу, как показано на **схеме 1**: обратите внимание, что в данном случае цела только одна нить накала, вторая замкнута перемычкой, а дроссель, стартер и конденсатор подсоединены по прежней схеме. Поскольку пары ртути, находящиеся в колбе лампы, подогривает лишь одна нить накала, лампа загорается примерно через 2-4 секунды, но яркость свечения при этом не ухудшается.

ЕСЛИ ИЗ СТРОЯ ВЫШЕЛ ДРОССЕЛЬ...

... его можно заменить кнопкой SB-1 (МПК 1-1, КН и т.п.), но для того, чтобы зажечь лампу, нужно нажать кнопку SB-1 и удерживать, пока не загорится. Подключение кнопки SB-1 на **схеме 1** показано пунктиром.

ЕСЛИ ПЕРЕГОРЕЛИ ОБЕ НИТИ НАКАЛА...

... из этого положения тоже есть выход, но схема будет сложнее. Деталей понадобится больше, зато у этой схемы есть свои преимущества. Во-первых, вы будете избавлены от гудения дросселя, поскольку он в данном случае не нужен. Во-вторых, можно использовать как сгоревшие, так и новые лампы. **Схема 2** учетверителя напряжения, которые собраны на конденсаторах C1-C4, и диодов VD1 и VD4. При правильной сборке схемы на конденсаторах C3, C4 появляется напряжение около 1120 В, которого вполне хватает для ионизации паров ртути лампы, с началом которой напряжение на конденсаторах C3, C4 снижается до 120 В, а после токоограничительного резистора R1 подается напряжение около 25 В, и лампа загорается.

По таблице найдите параметры ламп, которые имеются у вас или которые вы собираетесь приобрести для освещения того или иного помещения. Остается только купить необходимые детали — и можно приступать к сборке.

Олег ЛЯМКИН,
с. Аба Алтайского края.



Схема 1



Схема 2

Параметры деталей, используемых в схеме учетверителя напряжения

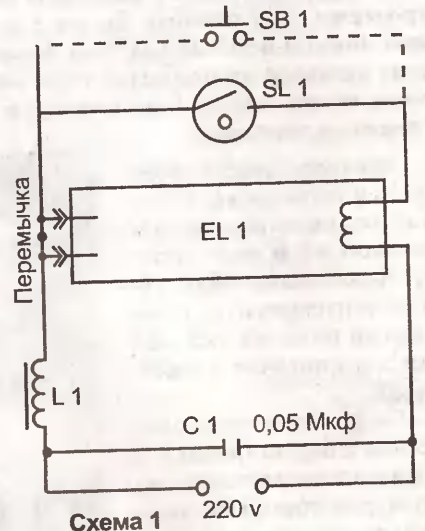
ЛДС, Вт	VD1-VD4	C1=C2 мкФ*	C3=C4 пФ*	R1, Ом	P _{н1} , Вт
18	КД105Г	4,5	3000	130	5
20	КД105Г	5	3300	120	6
27	КД209В	7	4300	91	8
30	КД209Б	7,5	4700	82	9
36	КД209Б	9	5600	68	10
40	КД209Б	10	6800	62	11
72	КД202С	15	9100	33	20
80	КД202С	20	10000	30	23
90	КД202С	22	12000	27	25
100	КД202С	25	15000	24	30

* C1-C2=400В

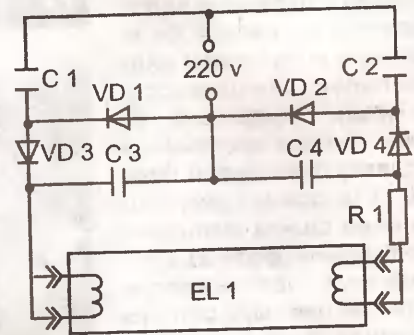
* C3-C4=750В

КТО ПОДСКАЖЕТ?

Как собрать простейший усилитель звуковой частоты мощностью от 15 до 25 Вт с использованием малого количества транзисторов и вариантами их замены?

ВАСИЛЬЕВ
Василий Васильевич,
662134
Красноярский край,
Бирилюсский р-н,
с. Маталассы,
ул. Майская, д. 5.

ВМЕСТЕ С ДЕТЬМИ

Ангелочек

Такую игрушку, по словам руководителя Могилевской изостудии «Шар» Натальи ТАЛАНТОВОЙ, вместе с мамой может сделать ребенок любого возраста.

Для этого надуйте один из шариков так, чтобы его диаметр составлял примерно 14 см. А затем, аккуратно промазав поверхность клеем ПВА, так же аккуратно обмотайте белыми швейными нитками в несколько слоев. По такому же принципу оформите второй шарик, который по размеру должен быть в 2-3 раза меньше первого. Это — голова фигуры, которую с туловищем можно скрепить, соединив через отверстия в обоих шарах стержнем из картона или плотной бумаги.

Итак, основа готова. Теперь украшайте своего ангелочка, как подскажет фантазия. Скажем, волосы можно сделать из ниток для вязания, для красоты и романтичности добавив в локоны люрекс. Воротничок — из белой ткани, плащ — из «золотой» или любой другой. Крылышки можно соорудить из тонкой проволоки, многократно обмотав основу тонкими нитями. Глаза и губы также обозначить нитями, но можно упростить процесс, купив в магазине рельефный контур. Из веревочек сделать ножки и ручки. В общем, фантазируйте!



И не сомневайтесь: сделанный своими руками ангел обязательно принесет удачу!

Светлана МАРКОВА,
г. Могилев.
Фото Ирины САВОСИННОЙ.

Кабан

САДОВАЯ СКУЛЬПТУРА

ПЕРЕПИСКА

Сейчас модно украшать садовый участок различными скульптурами. Предлагаю свой вариант изготовления скульптуры кабана из фрагмента ствола дерева с сучком. Можно использовать древесину липы, осины, ольхи или корни ели, сосны.

Отпиливаем нужный фрагмент. Просверливаем отверстия и удаляем лишнюю древесину между ног стамеской. Для спины и хвоста древесину сверху стесываем наклонно. На сучку намечаем и вырезаем клыки.

Резцами по дереву вырезаем ноги, уши, хвост. (На месте глаз я высверлил неглубокие отверстия и вдавил дробинки картэчи № 3).

Остается только отшлифовать поверхность скульптуры и покрыть лаком.

Владимир ЖУКОВСКИЙ,
д. Деколы Брестской обл.



Рукоделием занимаюсь уже больше 10 лет. Вначале рисовала, потом вязала крючком и спицами. Профессию тоже выбрала связанную с творчеством. После педагогического колледжа, где научилась вышивать, окончила курсы аппликации и инкрустации соломкой, устроилась на работу в Центр детского творчества. Вместе с детьми лепим из соленого теста, плетем из бисера, изготавливаем поделки из природного и бросового материала.

Хочу через газету найти единомышленников для общения, обмена опытом и эскизами.

АФАНАСЬЕВА
Антонина Евгеньевна,
223710 Минская обл.,
г. Солигорск,
ул. Л. Комсомола, д. 1, кв. 38.
Тел. 8-(0174)-22-84-15.

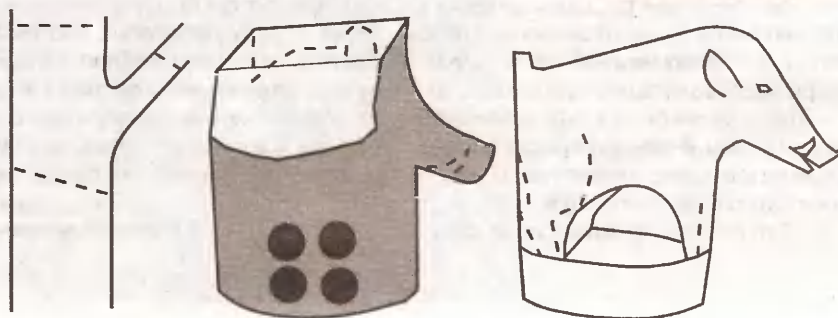

Выжигают и пилят даже первоклашки!

Здравствуй, удивительная газета «Делаем сами»!

Первый год, как подписалась, но не перестаю восхищаться: чем только люди ни увлекаются, какие только материалы ни используют!

Я работаю в сельском клубе художественным руководителем, а еще веду кружки «Школа Самоделкина» и «Очумелые ручки». Специальную литературу в городе купить проблематично, а тут все под рукой. Просто здорово, что есть такая газета!

Меня заинтересовала идея изготовления картин из макарон, только я еще окрасила их в разные цвета, и дети стали собирать панно, как мозаику. А еще мы используем макароны для оформления рамок своих работ и фотоснимков.

После того как закупили немецкие выжигатели с насадками (одна из них — нож для резки пенопласта), стали делать картины из потолочных плит. Свою картину «Жар-птица», выполненную в этой технике, я и представляю на конкурс «Моя лучшая работа» в номинации «Декоративно-прикладное творчество».

Также мы с детьми работаем ручным лобзиком по фанере. Увеличив шаблоны узоров для шкатулки, взятые из газеты, мальчик выполнил такую из фанеры, а девочка — из пенопласта.

Из толстого упаковочного картона мы пробовали делать разборные модели

самолетов. Ножницами резать очень трудно, а с помощью лобзика дело пошло. Мальчики мастерят модели самолетов, а девочки (даже первоклашки!) — мебель для кукол. Потом раскрашиваем гуашью, покрываем лаком.

Я увлеклась украшением своего дома, работаю электролобзиком. Фотографию крыльца своего дома я представляю на конкурс в номинации «Хозяйка в доме».

Через газету хочу выразить огромную благодарность Виктору Яковлевичу КАМЫШНИКОВУ, который опубликовал в газете свое объявление, что у него накопились журналы по выпилванию. Я написала ему, и, к моему восторгу и удивлению, очень быстро получила ответ. Еще раз — огромное спасибо!

Хочу пожелать всем увлеченным людям, создающим красоту своими руками, подольше оставаться



в этом состоянии, когда хочется творить. Удачи и интересных творческих задумок в 2008 году! И пусть никакие жизненные про-

блемы не смогут помешать нам творить!

Ирина ЯЦЕНКО
с. Кирово, Хакасия
Фото автора



- Горшочки для рассады делаю из пластиковых бутылок: отрезаю верхнюю часть, а в стенках нижней части делаю четыре надреза чуть ли не до самого низа — чтобы легче было извлечь рассаду с комом почвы. В доннышке раскаленным гвоздем протыкаю отверстие. Станочки ставлю в деревянный ящик.

- Сито для просеивания золы, а так-

же промытого и просушенного речного песка, в котором удобно проращивать семена для определения всхожести, можно сделать из жестяной коробки из-под консервов и капронового чулка. У банки удалите дно, натяните чулок и закрепите резинкой или проволокой.

София КАБАРИХА,
д. Полонечка Брестской обл.

Дал станку вторую жизнь

Выписываю газету с 2002 года — она нравится всей моей семье. Многими советами воспользовался. Возможно, кому-нибудь пригодится и мой опыт.

Как-то мне достался бытовое деревообрабатывающий станок в неисправном состоянии: сгорел электродвигатель. Попытка его перемотать не дала результата, и тогда я решил слегка переделать станок. По размерам нижней площадки удалив амортизационные ножки, вырезал квадратный лист из металла толщиной 1,5 мм. Изготовил шпильки d12 мм, подобрав длину по размеру приводного ремня

(приспособил приводной ремень от автомобиля). Направив в освободившиеся отверстия, приварил шпиль-

ки к заготовленному листу металла.

Двигатель использовал 1,5 кВт 1500 оборотов. Нужные обороты подобрал шкивом. Вот так, немного увеличив в габаритах и

весе, я дал станку вторую жизнь. Таким образом я уже переделал несколько станков своим родственникам.

*Александр КИИ,
ст. Лапинская
Волгоградской обл.*

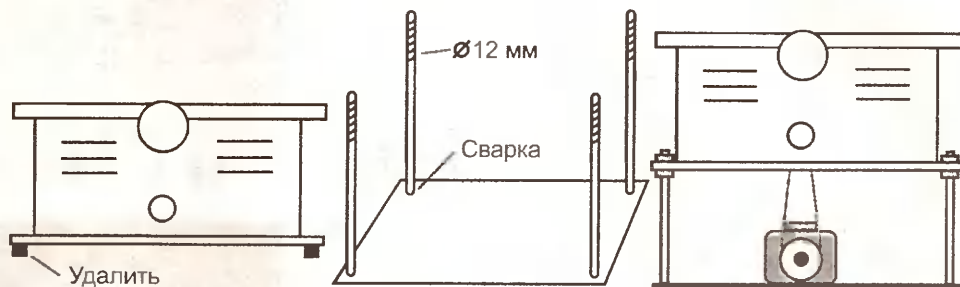

Досрочная подписка! Не ждите лета — подпишитесь сейчас!

Уважаемые читатели!

Если вы оформили подписку на газету «Делаем сами» только на 1-е полугодие 2008 г., то уже сейчас можно продлить ее до конца года. Воспользуйтесь этой возможностью! Кстати, цены на досрочку те же, что и раньше. Потом они вырастут.

Подписные индексы нашей газеты для полугодовой подписки:

по каталогу «Пресса России» и по каталогу агентства «Роспечать» — **63246**

по каталогу «Почта России» — **12660**
в Казахстане — **13246**

Также вы можете подписаться на журнал «Квартирный вопрос, или 100 подсказок домашнему мастеру» серии «**МАСТЕРСКАЯ НА ДОМУ**», который выйдет в сентябре.

Подписные индексы журнала:

по каталогу «Почта России» — **12668**, по каталогу «Пресса России» — **15363**



Энергосберегающая схема

Предлагаю схему, которая позволит не только сэкономить электроэнергию, но и увеличит срок службы лампочек.

В схеме применен двойной выключатель и полупроводниковый диод. При включении В1 на лампочку подается меньше половины напряжения сети, соответственно и потребление энергии сокращается в 2 раза.

При использовании лампочки мощностью до 100 Вт можно применить диод типа Д226Б или любой другой с током до 300 мА и обратным напряжением до 400 В. Для лампочек мощностью до 300 Вт необходим диод типа КД202Н. Диод несложно вмонтировать под крышку выключателя. Включать следует сначала В1, затем В2, а выключать в обратной последовательности.

*Михаил АНДРЕЕВ,
с. Васильевка, Башкортостан.*

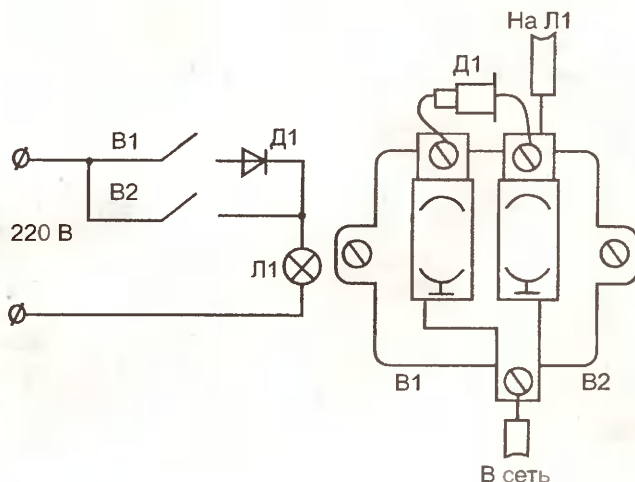

Утро в сосновом бору

Публикуем третий фрагмент картины.



НА КОНКУРС «МОЯ ЛУЧШАЯ РАБОТА»

В народном стиле

Представляю на конкурс две свои лучшие работы по инкрустации соломкой.

Для изготовления декоративных панно беру ржаную, овсяную и пшеничную солому, которую заготавливаю в разные сроки созревания. Для хранения хорошенько просушиваю, чтобы не заплесневела. Использую только среднюю часть стебля.

Эскиз разбиваю на фрагменты и перевожу на кальку, наметив штриховкой контактирующие стороны фрагментов. Чтобы соломка стала мягкой, перед началом работы ее опускаю в горячую воду на несколько минут. Разрезаю вдоль ножом и разглаживаю горячим утюгом. Если нужна соломка коричневого цвета, ставлю регулятор на самую большую температуру и дольше держу утюг на соломке. Наклеиваю соломку на кальку клеем ПВА, убирая излишки ветошью. Вырезаю детали по контуру и наклеиваю на основу, покрашенную черной тушью.

Для изготовления работы «За околицей» я использовала пластмассовый поднос. Скамейку выполнила из бе-



ресты, травку — из засушенных растений.

В работе «Бабушки за чаепитием» на одежду и фартук наклеила цветные пайетки.

Ольга КРЮКОВА,
д. Селы Тверской обл.
Фото автора.

НА КОНКУРС «МОЯ ЛУЧШАЯ РАБОТА»

Красота — береста!

«Делаем сами» — прекрасное издание, которое мне, учителю технологии и изобразительного искусства, очень помогает в работе. В прошлом году я закончила Бийский педагогический университет. Дипломную работу делала по теме: «Береста как материал ювелирного искусства». Именно берестяные изделия я и хочу представить на конкурс в номинации «Декоративно-прикладное творчество». В набор из бересты входит дамская сумочка, записная книжка, зеркальце, расческа, пояс, серьги (2 пары) и кулон-подвеска.

Точной технологии изготовления дать не могу, т.к. к работе подошла творчески — все детали создавала в процессе работы — без эскиза. Но если кого-либо мои изделия заинтересуют, то постараюсь сформулировать технологию изготовления.

Татьяна ХРИПУНОВА,
с. Березовка Алтайского края.
Фото автора.



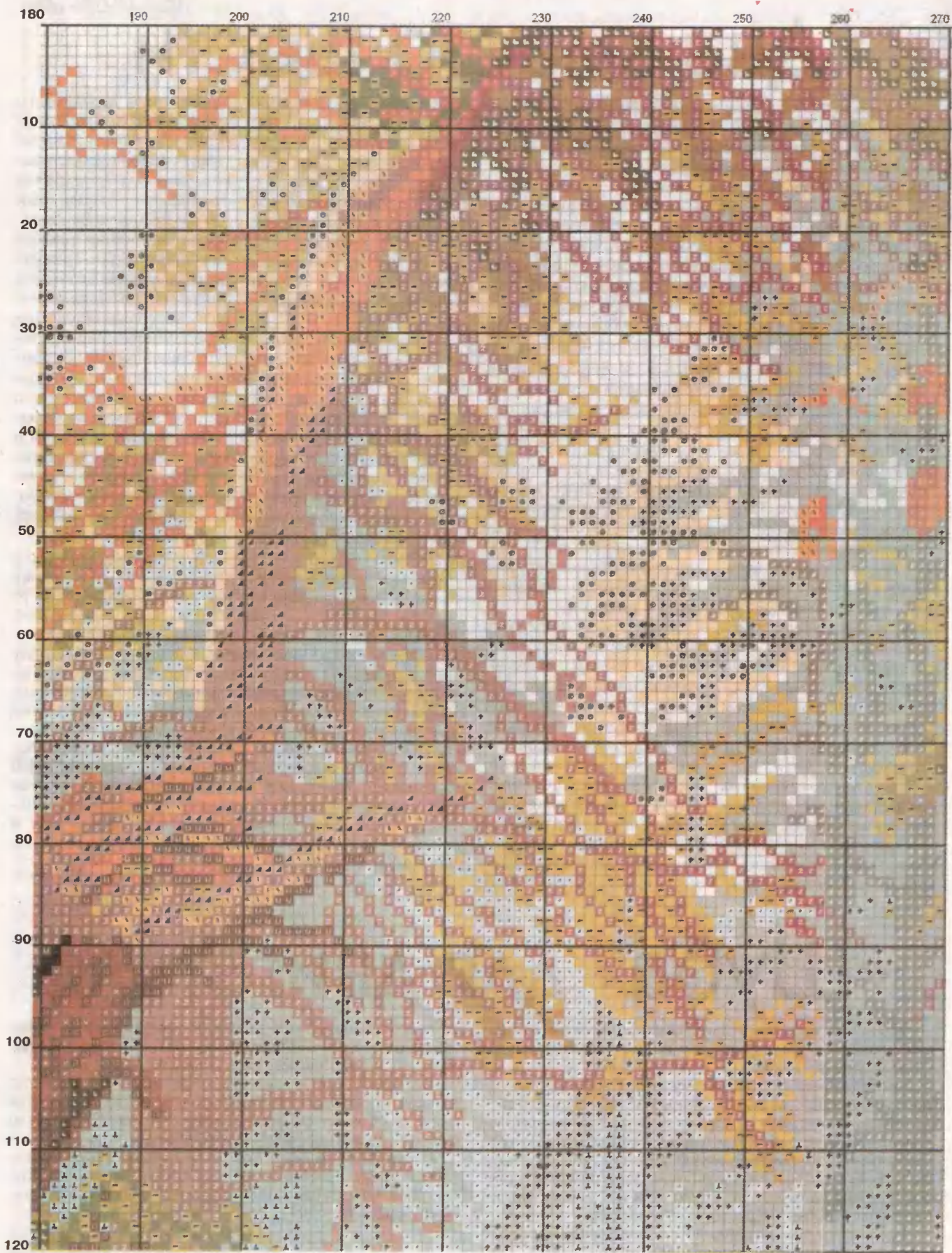

НЕ СОГЛАСЕН!

Два вместо шести

Статья в ДС № 23 за декабрь 2007 года «Одно кольцо — хорошо, а два — лучше» вдохновила моего соседа на трудовой подвиг. Я, как мог, отговаривал, но сила печатного слова преодолела аргументы пессимиста. В самом деле, заманчиво вместо новых поршней приобрести лишний комплект колец. При действующих ценах — существенная экономия. Только соседу она при замене поршневой группы «вылезла боком». Расточенные канавки ослабили тело поршней. Двигатель даже не выдержал обкатки. После разборки сделали замеры: износ расточенных и хонингованных гильз после 12 часов работы превысил следующее предельное ремонтное значение.

Мой опыт работы (я более тридцати лет назад стал инженером по специальности «Автомобили и автомобильное хозяйство») дает право утверждать, что установка сдвоенных колец в поршни недопустима. Такой подход оправдывал себя в условиях дефицита деталей 30-х годов прошлого века. Более качественное топливо, масло и высокая степень сжатия в наших действующих двигателях — по сравнению с прототипами — позволяют применить совершенно другие приемы для увеличения срока службы и сокращения расхода горючего.

Вместо протачивания канавок на новых поршнях предлагаю ставить только два верхних компрессионных кольца. Третье, нижнее кольцо, не ставить совсем.

У меня «Москвич» с двумя кольцами на поршне верой и правдой служит уже более семи лет. В этом году пришлось разобрать двигатель из-за головки цилиндров. Выяснилось — износ на гильзах практически незаметен. Этому способствует более легкий пуск и меньший расход бензина по сравнению с аналогичными машинами.

Два кольца вместо трех я ставил на поршнях и служебного УАЗа, и ЗИЛа-130, правда, никаких замеров не делал. Но факты — упрямая вещь: мощность не падала, а межремонтный пробег существенно увеличивался. Агрегаты собирали в обоих случаях высококлассные специалисты-мотористы. При этом каждый поршень и гильза были подогнаны друг к другу методом индивиду-

ального подбора. Замки колец установлены через 180 град., по отношению друг к другу. Нижний замок совмещен с осью поршневого пальца, как и при заводской сборке. Последний штрих: в среднюю канавку должно быть установлено нижнее компрессионное кольцо в соответствии с инструкцией.

Как ни парадоксально, но условия смазки верхних колец улучшаются. И изношенные кольца меньше качают масло в камеру сгорания. В упомянутом «Москвиче» до самой разборки не замасливались свечи и не увеличивался расход масла. Снижение величины компрессии было в пределах нормы.

Не могу удержаться, чтобы не предостеречь от

ОТ РЕДАКЦИИ. Такая у нас газета — в нее пишут люди, которые что-то в чем-то (или где-то) переделали, улучшили, придумали. Какой смысл хвалиться тем, чего ты не сделал? Мы уважаем своих читателей и доверяем им. Особенно тем, которые ссылаются на свой практический опыт длиной в 25 лет, как это было в случае с Владиславом ПОВЯГИНЫМ — автором критикуемого рацпредложения. С другой стороны, аргументы Александра ЛОМАКО не оставляют сомнений в том, что автор статьи — человек компетентный. Поэтому мы решили напечатать и ее. Автомобиль хоть и не роскошь, но денег стоит немалых. А уж чьи доводы покажутся более весомыми — решать вам, уважаемые читатели.

Александр ЛОМАКО,
с. Землянк
Воронежской обл.

Сергей ШИШКИН

«Шуба» для двигателя

Водители, которые ставят машины на открытых стоянках, знают, сколько нервов и времени уходит зимой на разогрев остывшего за ночь двигателя. Есть простой и надежный способ избежать этих проблем даже при морозах, зашкаливающих за 20 град. В строительных магазинах продается теплоизоляционный материал, который представляет собой вспененный полиэтилен, покрытый с одной стороны тонким слоем фольги. Его часто используют при обустройстве парилок русских бань и саун. Благодаря фольге материал отражает до 95% тепла, идущего наружу.

Размер «шубы» определяется размерами капота, с внутренней стороны которого нужно ее прикрепить. Луч-

ше всего это сделать с помощью двустороннего матерча того скотча. Не стоит применять клей «Момент», потому что он разъедает покрытие утеплителя.

Благодаря «шубе» мотор с вечера остывает гораздо дольше, поскольку исходящее от него тепло отражается фольгой обратно. По этой же причине утром он гораздо быстрее достигает рабочей температуры.

Стоит иметь в виду, что такой способ защиты двигателя нужно применять только при сильных морозах, так как в теплую погоду он может привести к перегреву мотора.

Дарима БАТУЕВ,
г. Закамensk, Башкортостан

Панно из песка

Мне — 10 лет. Я посещаю кружок «Ляховичский сувенир», которым руководит моя мама. Люблю вышивать, шить мягкие игрушки, рисовать. Но больше всего — высыпать картины песком. Мама, конечно, во всем мне помогает. Хочу, чтобы читатели оценили мои панно из цикла «На морском дне».

Для работы нужно взять мелкий песок, раскрасить его гуашью в разные цвета и просеять через сито. Затем сделать основу для панно: лист тонкой фанеры или ДВП забрать в деревянную рамку и наклеить на него плотную бумагу, лучше всего ватман. После этого нанести на бумагу рисунок — придуманный или срисованный. Важно, чтобы в нем было как можно меньше мелких деталей.

Начинать «рисовать» песком следует с центра композиции. Покрывать одноцветный фрагмент клеем ПВА и засыпать этот участок песком нужного цвета. Выждать 1 минуту и стряхнуть лишний, не приклеившийся песок. Таким же образом «раскрашиваются» и остальные фрагменты картины. Надо иметь в виду, что каждый следующий участок можно засыпать песком только после того, как хорошо высохнут соседние.



В качестве дополнительных украшений можно использовать морские ракушки и камешки, сухие растения, цветы. Поэтому фантазируйте и рисуйте песком, словно красками!

Андрей ПОПКО,
г. Ляховичи Брестской обл.
Фото автора.

ВЕСЕЛЫЙ САМОДЕЛКИН

Музыка для бутылок с оркестром



Жили в деревне старик со старухой. Дом, в котором они обитали, оставлял желать лучшего, решили новый поставить. Накопили денег, привезли на место строительства бревна. Наняли двух плотников, которые за работу брали частично деньгами, а частично обедами. И вот наступил обед первого рабочего дня. Ели

плотники с аппетитом, от добавки не отказывались. Пообедав, продолжили работу. Пришедший к этому времени на обед дед залюбовался, глядя на сверкающие в руках плотников топоры. Зайдя в дом, сказал: «Скоро мы с тобой, старуха, будем жить в новом доме, работают ребята, только щепки летят. Что там у нас на обед?» «Пустой чугу-

нок, все плотники съели», — ответила старуха. «Ах, так! Не видать больше им обедов!»

Так и работали плотники дальше без обедов, задумав про себя «отблагодарить» деда со старухой. А сделали они следующее — замуровали в срубе 2 пустые стеклянные бутылки, как раз со стороны розы ветров. Убедились, что свист сто-

ит что надо, и закрыли горлышки пробками. Сдали дом «под ключ», получили расчет. А уходя, вынули из бутылок пробки и мысленно пожелали деду с бабой приятного аппетита под свист ветра.

Алексей ЕВТИХОВ,
г. Ярцево Смоленской обл.

Ждем ваших веселых историй в рубрику!

Носочки и пинетки на 2-х спицах: еще быстрее!

В № 21 газеты за 2007 г. была опубликована статья Ирины РУСИНОВИЧ из г. Бобруйска «Носки, связанные на двух спицах». Мне очень понравился этот способ, так что обязательно попробую связать. В свою очередь хочу поделиться еще одним способом вязания на двух спицах башмачков и носочков для малышей.

Наберите нечетное количество петель (определите по образцу и обхватите ноги вокруг щиколотки). Провяжите несколько рядов платочной вязкой. Их число должно быть достаточным для поголенки, т.е. отрезка от начала пятки до щиколотки. Затем отсчитайте половину петель и пометьте цветной ниткой центральную нечетную петлю. Далее вяжите платочной вязкой, но в каждом ряду делайте по 2 накида — до и после центральной петли. Эта часть носка составляет расстояние от конца подъ-

ема ноги до большого пальца. Число рядов определите, прикладывая вязание прямо к ноге. Провяжите 6 рядов чулочной вязкой без прибавления петель. Там, где ровное полотно — лицевая часть носка. Продолжайте вязание платочной вязкой, сбавляя через ряд по 4 петли: по одной в начале и в конце полотна и по одной до и после центральной петли. Так, убавляя, провяжите 8 рядов.

Последний ряд закройте любым способом. Полотно сложите пополам: оно будет повторять профиль ноги.



Соедините петельным швом (встык) низ и боковую сторону. Если первый ряд был набран туго или у ноги высокий подъем, то боковую сторону сшивайте не до конца.

Эти носочки привлекают не только простотой вязкой. Если они порвутся, их можно отрезать, боковой

шов распустить и надвязать снова. А если снизу пришить кусочки кожи по размеру подошвы, то получатся домашние тапочки. Их можно вышить по чулочной вязке нитью яркого цвета.

Светлана ДОРОВА,
г. Каменец-Подольский,
Хмельницкой обл.
Фото автора

НА КОНКУРС «МОЯ ЛУЧШАЯ РАБОТА»

О, прекрасная Марлен!

Вышивкой занялась, выйдя в 1996 г. на пенсию. Она привлекла меня сюжетным разнообразием. Если про сад и огород я могу сказать, что это мое хобби, то вышивка — моя страсть.

Эту картину я сделала по воле случая: при обмене схемами с одной своей приятельницей обратила внимание на портрет актрисы Марлен Дитрих. Долго думала над схемой, т.к. она оказалась совсем не из простых: черный фон, мелкая канва (7 клеточек = 1 см) и трудно различимое сочетание ниток мулине по цвету. Работать над картиной начала в конце сентября, когда день уже начал становиться короче, а при электрическом освещении это затруднительно. В итоге потратила «на все про все» около 250 часов. Использовала нитки мулине (Гамма) в 2 сложения.

Для себя я уже точно решила, что на данный момент «Марлен» — моя лучшая работа.

Лилия ГОНЧАРОНОК,
г. Могилев.
Фото автора.



УГОЛОК Самоделкина

Инструмент всегда должен быть под рукой, иначе больше времени уйдет на его поиски, чем на саму работу. Поэтому на стене, рядом со своим рабочим местом, я устроил стенд с инструментами и без лишней суеты занимаюсь слесарно-токарями работами. Но это не единственное, что я сделал для того, чтобы облегчить труд. Многие знают, как тяжело держать «болгарку» на весу. От «лишнего груза» я избавился, сделав ее стационарной, что позволило многие работы выполнять еще и более точно: изготавливать оконные штапики, резать листовую металл и керамику и т.д.

Как я установил «болгарку» стационарно? Из листового дюралюминия изготовил щит-основание (можно из ДВП) размером 300x220x2 мм. «Болгаркой» сделал в нем щель для рабочего органа. Закрепил снизу брусок 3x5 см, который придал щиту-основанию дополнительную жесткость и позволил закрепить всю конструкцию в тисы (можно в верстаке). Просверлил 3 отверстия «впотай» для крепления «болгарки» (ручку с нее снял), для страховки дополнительно использовал хомутик.

После запаса всем, что необходимо для оборотистого электродвигателя: шлифовальными и алмазными дисками, камнями, фрезами, разрезными дисками. При необходимости на щите-основании можно закрепить защитный кожух, а с помощью струбцин — направляющий регулировочный уголок.

На столе, который можно поворачивать на 360 град., я установил рычажные механические ножницы, точило, тисы.

Евгений КОЛЕУХ,
п. Журнов Ростовской обл.
Фото автора.



Ждем ваших писем в рубрику!

КТО ПОДСКАЖЕТ?

Мой телевизор принимает всего 3 программы, транслируемые Москвой, а хотелось бы смотреть местные оренбургские новости. Попытался настроиться на телестанцию Орск, что в 70 км от нас, но сигнал, идущий по 7 каналу, очень слабый — сплошные помехи. Антенна ДМВ (типа «елочки») стоит на ребро, не помогает и усилитель УСШ 2А-ДХ. Подскажите, какую антенну мне установить, или нужен более мощный усилитель?

ХОМИЧЕВ А.Н.,
462647 Оренбургская обл.,
Гайский р-н, п. Иркинский,
ул. Пушкина, 10-1.

В МИРЕ ИЗОБРЕТЕНИЙ

Деревянный мотоцикл

С некоторых пор жители города Асбест Свердловской области наблюдают на дорогах города необычную технику — деревянный мотоцикл, у которого из железа сделан только бензобак и двигатель. Все остальные детали конструкции состоят из деревянных досок и брусков.

Сделал столь необычный мотоцикл местный житель, стоматолог Юрий ШВЕЦОВ, который с детства увлекается техникой. В его коллекции уже есть несколько мотоциклов времен Второй мировой войны. Прошедшей зимой мотопарк пополнился еще одним экземпляром. По словам уральского кулибина, двухколесный агрегат был сделан «из того, что было»: двигатель от бензопилы «Дружба», рама и руль срублены в лесу, колеса от телеги нашлись в деревнях. Есть, однако, в деревянном мотоцикле свои недостатки. К примеру, от ветра гаснет керосиновая лампа, заменяющая фару, а тормозить приходится ногами. Несмотря на это, по словам Юрия ШВЕЦОВА, ему уступают дорогу все автомобили. Водители улыбаются и сигналом приветствуют изобретателя.

(По информации РИА «Новый Регион»).



СВОЙ СТИЛЬ — ПО КУСОЧКУ

Каждая хозяйка хочет создать свой собственный стиль, сделать жилье не типовым и стандартным, а уникальным и неповторимым. Я достигла этой цели с помощью вещей, выполненных из лоскута. В зависимости от содержания и назначения работы могут расслаблять и успокаивать, заряжать оптимизмом. У меня накопился интересный творческий материал, которым хочу поделиться с читателями «ДС». В номинации «Хозяйка в доме» представляю свои изделия:

- покрывало лоскутное «Звезды» (хлопчатобумажная ткань (х/б), шелк, лен, вискоза, машинная сборка, машинная стежка) 205x205 см (фото 1)

- покрывало лоскутное «Зеленые яблоки» (х/б, шелк, шерсть, трикотаж, «уголки», машинная сборка) 195x205 см, чехлы на стулья, подушки «Сердечки» и «Лягушка» (фото 2)

- покрывало лоскутное детское «Бабушкин сад» (х/б, шелк, бязь, саржа, ацетат) 110x180 см (фото 3)

- панно лоскутное «Древо жизни» (х/б, шелк, саржа, аппликация, ручная стежка, машинная сборка) 80x100 см (фото 4)

- панно лоскутное «богоматерь Владимирская

с младенцем» (х/б, шелк, креп-сатин, бисер, блестки, ручная стежка) 50x80 см (фото 5)

- штора «Хамелеон» (макраме) 80x160 см (фото 6)

- панно «Чаепитие» (соленая пластика, фото 7).

В номинации «Декоративно-прикладное творчество» конкурса представляю картину из вытянутых петель «Купание красного коня» (фото 8). В работе вместо лоскутных полосок я использовала нитки из распущенных вещей.

Цветными карандашами выполнила эскиз картины в натуральную величину.

Натянула ткань на сделанную мужем рамку из 4-х деревянных планок. Че-



рез копировальную бумагу зеркально перевела эскиз на ткань основы (мешковина или бортовка) — это изнанка. Подобрала нитки, соответствующие цветам эскиза (можно использовать любые: новые шерстяные или старые (выпрямлять не надо)).

Для работы использовала медицинскую иглу от капельницы с диаметром, подходящим под толщину ниток. Прodelала в игле дополнительное отверстие (рис. 1). С помощью

продергивателя — прочной лески — протянула нитку нужного цвета через иглу, выпустив конец через продерганное отверстие.

Иглу с ниткой, которую плотно прижала пальцем к игле, ввела в намеченное место с изнаночной стороны так, чтобы она попала в ячейку между переплетениями нитей в холсте. Вытащила иголку над поверхностью холста на 1,5-2 см и прижимая нитку и иглу к холсту большим пальцем левой руки, правой рукой вытащи-





ла иглу снова с изнаночной стороны. Игла скользит по продетой нитке, не захватывая ее с собой. На холсте остается петля (рис. 2).

Заполнив петлями из нитки одного цвета определенный фрагмент картины, втянула в иглу нитку другого цвета и перешла к следующему фрагменту.

Если петли в основе сидят устойчиво и не вытягиваются, то нити можно не закреплять. В противном случае необходимо проклеить с изнаночной стороны клеевой прокладкой или смазать любым клеем и просушить.

*Людмила КОЧНЕВА,
г. Остров Псковской обл.
Фото автора.*

ОТ РЕДАКЦИИ. К сожалению, Людмила Николаевна описала изготовление только одной работы, но мы надеемся, что она еще поделится выкройкой замечательной подушки «лягушки» и многих других оригинальных и забавных вещей для дома.

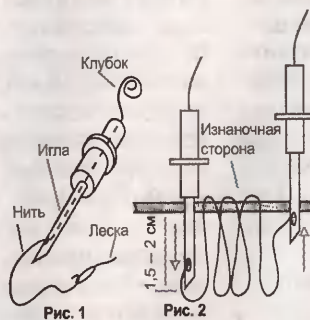

Наждачную бумагу (на любой основе) удобнее всего резать с помощью гвоздя. Острием проведите несколько раз по изнанке листа, а затем оторвите нужный кусок. Кромка получается ровной.

*Галина ПОДКОЛЗИНА,
г. Узловая Тульской обл.*

Положите поверх засоленных в открытой посуде овощей нарезанный стружкой хрен. Овощи не будут покрываться плесенью и приобретут новый вкус.

Чтобы натертый хрен не потемнел, брызните на него лимонным соком (уксусом) и перемешайте.

*Валентина БАБИЕНКО,
п. Борисовка
Белгородской обл.*

Ждем ваших писем в рубрику «Том советов»!

КТО ПОДСКАЖЕТ?

Подскажите варианты использования мелких ракушек в различных поделках. Если можно, дополните рассказы фотографиями готовых изделий.

*КУЧМАЕВА Елена,
658823 Алтайский край,
г. Славгород-3,
ул. К. Маркса,
д. 289, кв. 25.*

Ангел сердца моего

Для изготовления такого оригинального подарка понадобится кусок белой атласной ткани 20x25 см; розовый трикотаж 15x15 см; фатин или тюль 20x20 см; 75 см золотой бахромы; драп или другая плотная нессыпучая ткань 7x7 см; немного красного велюра; синтепон; нитки швейные и мулине, подвижные глазки или пуговицы на ножке; клей «Момент».

Пользуясь несложной схемой, изготовьте бумажные лекала туловища, ступней и сердца. Переведите выкройку туловища на сложенную вдвое атласную ткань, вырежьте, отступив от контура 0,5-0,7 см, прострочите на машинке или прошейте вручную бока. Выверните заготовку на лицевую сторону и набейте синтепоном (плотно, но без выпуклостей и неровностей). Низ туловища стяните через край двойной ниткой. Из розовой трикотажной ткани выкроите четыре круга: d11 см — голова; d3,5 см — носик и два круга d5 см — руки. Большой круг стяните через край и набейте синтепоном, затяните и зафиксируйте нитку на вершине шарика-головы, аналогично изготовьте носик и ручки. Пришейте носик по центру головы, морщинки расположите на затылке, сделайте утяжку лица: прошейте крепкой ниткой точки глаз и рта, нарумяньте щеки губной помадой и вышейте черными нитками мулине реснички (фото 1, 2). Пришейте голову к туловищу, английскими иголками сделайте разметку рук и прошейте это место насквозь (фото 3). Обведите на драпе выкройку ступней,

вырежьте строго по контуру. Для крыльев раскроите из фатина прямоугольник 15x20 см, закруглите края, пришейте по краю золотую бахрому и стяните по центру (фото 4).

Из остатков бахромы сделайте воротник: закрепите его по кругу на шее, приклейте ступни, ручки-шарики, крылья и паричок из распушенного синтепона, подвижные глазки и ротик-бусинку, она придаст Ангелочку удивленный вид (фото 5). Из красного велюра раскроите сердце, не забудьте сделать припуск на шов, сшейте его и набейте синтепоном. Готовое сердце расположите рядом с Ангелочком или дайте ему в руки (фото 6).

Сувенир к торжественному моменту вручения готов, однако, потратьте еще немного времени на оформление «небесного» варианта: Ангелочка поместите в рамку, фон надо сделать голубым, под цвет неба, синтепоновые облака посадите на клей «Момент», а свободное место украсьте золотыми сердцами, сделанными из снятой с новогодней елки гирлянды или «золотой» самоклейки. Если вы решитесь на последний вариант, измените пари-

чок у Ангела: сделайте его из ниток для вязания или заколки, имитирующей настоящие волосы, ведь синтепоновый паричок сольется с пушистыми облаками.

Сувенир готов, осталось только вручить подарок и объяснить в любви своему земному ангелу!

Ольга ХОЛОДНЫХ,
г. Усть-Лабинск Краснодарского края.
Фото автора.

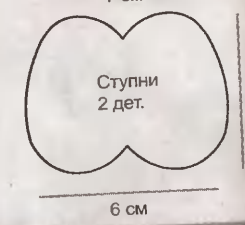
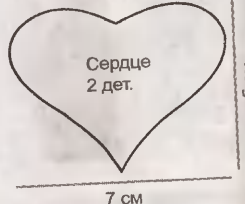
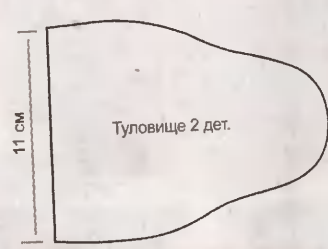
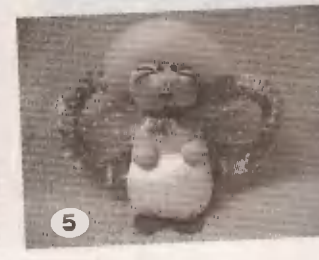
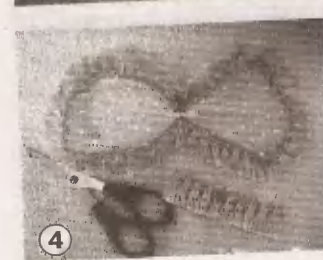

ИВОВЫЙ «бисер»

Немногим более полугода назад знакомая дала почитать подборку «Делаем сами». Я сразу влюбилась в газету, в тот же день сходила на почту и подписалась на нее. Теперь с нетерпением жду каждый номер, словно встречу с близкими, родными по духу людьми. Человек я увлеченный, хочу уметь все, и газета как поставщик свежих идей стала для меня настоящей находкой.

Хочу и я «подбросить» читателям одну идею. Это — мое изобретение. Не читала о чем-либо подобном в прессе и не встречала в жизни человека, который бы занимался таким видом творчества — не традиционным плетением корзин или мебели из ивы, а работал бы с ней, используя технику бисероплетения.

Для изготовления ивового «бисера» я окоряю лозу, затем на разделочной доске режу прутик на отрезки нужной длины — от 0,5 до 3 см. В каждом отрезке булавкой удаляю сердцевину. Для этого нужна твердая булавка с предварительно затупленным на бруске острием. Маленькие булавки не подходят, потому что легко гнутся. Процедура освобождения от сердцевинки не трудоемка и не требует особых усилий. Но нужно знать, что



комель и прилегающая к нему нижняя часть побега для работы не годятся. Во время плетения короткие отрезки можно использовать как бисер, а длинные как стеклярус. Материал приобретает красивый коричневый оттенок, если его проварить с березовым грибом-чагой — это прекрасный природный краситель.

Ивовым «бисером» я оплетаю обрезанные пластиковые бутылки из-под пива, получаются оригинальные подставки (фото 1). Можно также делать красивые кашпо и подвески (фото 2). Кроме этого, плету гардины, занавески, люстры. Даже целые картины, если хватает терпения подобрать большое количество равных по длине и толщине отрезков. Из старого деревенского чугунка, если его украсить плетением, получается изысканное украшение для любого интерьера.

А из ивового «стекляруса» несложно сделать полочку или оплести боковые стенки этажерки.

Обычно я нанизываю отрезки на прочную нить, из которой плетут сети. Хотя можно применить и леску. Только следует учесть, что она со временем вытягивается.

В сельской местности довольно трудно найти качественный бисер, а вот ивовый — всегда под рукой, в неограниченном количестве. Причем — совершенно бесплатно!

Татьяна СМЕРНОВА,
д. Аносово Костромской обл.
Фото автора.

НА КОНКУРС «МОЯ ЛУЧШАЯ РАБОТА»



Мой храм

Я живу и учусь в Россошанской школе-интернате для детей-сирот и детей, оставшихся без попечения родителей. Вместе со мной здесь воспитываются мои братья — Дима и Саша.

Мне очень нравится заниматься рукоделием, и очень хорошо, что в нашей школе-интернате работает так много воспитателей, которые учат нас всему, что знают и умеют сами. Пользуясь случаем, хочу поблагодарить через газету их всех за любовь, понимание и заботу о нас.

Полгода назад я впервые увидела воздушные картины из натянутых нитей и сразу загорелась желанием сделать нечто похожее и даже лучше! Так я попала в кружок «Изонить», которым руководит Ю. М. РУМЯНЦЕВА. Эта техника хороша тем, что не тре-

бует особой предварительной подготовки, изделия выполняются быстро и аккуратно с первого раза, да и есть где разгуляться фантазии. Самую причудливую композицию можно сделать за один вечер!

На конкурс представляю свою



работу «Храм пророка Илии в г. Россошь».

Любовь РЫЖКОВА,
15 лет,
г. Россошь Воронежской обл.
Фото автора.

Национальные особенности зимней рыбалки

Что делать рыболову зимой, кроме ловли на зимние снасти? Поверьте, дел — предостаточно.

Во-первых, перепроверьте летние снасти. Почистите и смажьте спиннинговые катушки, даже если ходили на рыбалку всего несколько раз за сезон — песок и вода делают свое дело незаметно, но верно. В катушках с задним тормозом полностью ослабьте его. Если тормоз стоит на шпуле, снимите ее на зиму вообще — ничему держать пружины в напряжении. Не забудьте об удильцах и спиннингах. Пробковые рукоятки вымойте губкой со стиральным порошком. Бланки и кольца, кроме этого, протрите

салфеткой. Удилища высушите в не слишком жарком месте, после чего уложите в чехлы.

Во-вторых, коробки с блеснами и другими приманками откройте и хорошо просушите. Если этого не сделать, весной можно найти в коробке с колебалками и вертушками груды ржавого железа. Каждую приманку следует вымыть, снять остатки закрученной тины, травы, протереть и высушить. После этого проверить крючки, затупившиеся заточить надфилем. Не помешает не-

большой мягкой кисточкой смазать маслом крючки и заводные кольца, например, «веретенкой». После такой процедуры блеснам не страшна ржавчина. По весне будет достаточно опустить их в горячую воду, чтобы подготовить к рыбалке.

В-третьих, если на своей резиновой лодке (или лодке из ПВХ) вы хотя бы один раз плавали, необходимо заняться ее консервацией. Лодку тщательно вымыть, высушить, и пересыпать тальком. А для этого — открыть клапаны и всыпать внутрь каждого баллона (а если дно надувное,

то и в него тоже) немного порошка. Взять пылесос, в котором есть отверстие для выхода воздуха (в новых пылесосах — только для всасывания) и накачать лодку. Тальк распространится по всему объему баллонов. Выполняя эту нехитрую операцию ежегодно, можете не сомневаться, что резиновая лодка прослужит вам не менее 15 лет.

В-четвертых, и это главное, самое время проверить свои зимние снасти. На каких-то удочках стоит поменять леску, заточить крючки на мормышках и блеснах.

ЗИМНИЕ СОВЕТЫ

● Чем толще лед, тем меньше становится в водоемах кислорода. Начнутся заморы, особенно в травянистых водоемах, что связано с гниением водорослей.

Как в таких случаях помочь рыбе?

Во льду сделайте полуметровые проруби, в которые вставьте снопы соломы. Вмерзнув в лед, каждая соломинка надолго станет «окошком», пропускающим воздух в воду. Солому можно заменить и тростником. Конечно, рубить проруби долго и трудно, но даже если вы в конце рыбалки в каждую свою лунку воткнете пучок тростника, это улучшит обстановку на водоеме.

● К середине зимы количество пойманной рыбы будет зависеть оттого, сколько лунок вы пробурите. Опытные «зимники», поймав две-три рыбины из одной лунки, не теряя времени, просверливают вторую. Из нее улов будет примерно таким же. Очередную лунку делают в двух-трех метрах от предыдущей.

● Если ловить окуней на небольшой (до 3 м) глубине в водоеме с ровным чистым дном и при ясной погоде, то рыба замечает приманку на расстоянии до 6 м. Одну лунку от другой нужно делать примерно на таком же расстоянии.

● Во второй половине зимы рыбу надо искать в тех местах, где есть течение, пусть даже слабое. В проточ-

ных частях водоемов больше кислорода, а это для рыбы весьма важно.

ПОМОГИ СЕБЕ САМ

При лечении обмороженных участков тела воспользуйтесь проверенными народными рецептами:

● Натереть 3 ст.л. белой репы и кипятить со стаканом гусиного жира до тех пор, пока репа не станет красной. Потом процедить смесь через марлю в холодную воду и застывшей мазью натирать пораженные места.

● Несколько горстей овсяной соломы отварить в течение получаса нескольких литрах воды. Отваром обмывать больные места.

Геннадий БОРОД

Буравить лед стало легче

Разрезав пополам наклонные стороны 1 поворотного плеча шнекового бура, я удлинил их на 10 см металлическими трубками соответствующего диаметра с помощью электросварки. После такой доработки бурение лунки требует куда меньших усилий, чем прежде. Думаю, возможны и другие конструктивные изменения для усовершенствования бура (но правильные заточка и угол установки ножей обязательны!).

Виктор БАБЕНКО,
г. Краснодар.

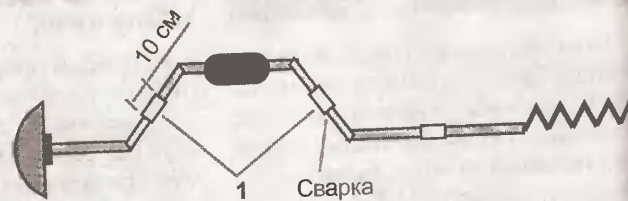

Итоги конкурса «Гвоздь номера» (ДС № № 23, 24 за 2007 г.)

Вот и финал, друзья. Сегодня мы подводим итоги конкурса на самую интересную статью по декабрьским номерам ушедшего года.

Итак, по результатам читательского голосования лучшими по № 23 признаны следующие статьи:

«В покрывале 7 тысяч квадратиков!» (Нина СНИГИРЕВА, г. Кемерово);

«Крыса-2008 шампанское не пьет, а стережет!» (Ольга ХОЛОДНЫХ, г. Усть-Лабинск Краснодарского края);

«Тепло рук гончара» (Сергей ШИШКИН, г. Могилев);

«Веселый рюкзачок» (Ирина ПЕРМИНОВА, г. Могилев);

«Кубик для игрушек» (Наталья ПОГЛАЗОВА, г. Мосты Гродненской обл.);

«Моя снегоуборочная тележка» (Анатолий АНОП, д. Саковщина Минской обл.);

«Карету мне, карету!» (Илья БОРИСОВ, г. Скидель Гродненской обл.).

Лучшие статьи по № 24:

«Они — наша гордость» (Валентина КОХ, с. Благовещенка Красноярского края);

«Тутта Ларсен» (Ирина ПЕРМИНОВА, г. Могилев);

«Елка-пряник» (Эмилия ЛЯМЦЕВА, г. Жлобин Гомельской обл.);

«Ни один наряд не повторяется дважды» (Светлана СТАРЦЕВА, г. Нововоронеж);

«С Новым годом!» (Ольга ХОЛОДНЫХ, г. Усть-Лабинск Краснодарского края);

«Вот такие мы, пенсионеры!» (Любовь МОРОЗОВА, д. Гай Оренбургской обл.).

В результате памятные сувениры от редакции в знак читательского признания получают **Нина СНИГИРЕВА** и **Светлана СТАРЦЕВА**. Поздравляем!

РЕДАКЦИЯ.

Окончательные итоги конкурса «Гвоздь номера»

Сегодня мы ставим последнюю точку в нашем конкурсе, объявленном в № 5 газеты за прошлый год. И, надо сказать, что не все участники выдержали его жесткие условия — прислать купон с названием автора лучшей статьи в течение 10 дней со дня выхода каждого номера газеты, начиная с № 5 по № 24. К тому же, из-за отдаленности некоторых регионов, куда газета приходит с большим опозданием, многие наши читатели автоматически лишились возможности поучаствовать в этом конкурсе. Тем не менее, мы благодарны всем, кто не поленился и помог нам определить самые интересные статьи по каждому номеру и наградить их авторов памятными сувенирами. Независимо от количества присланных купонов все участники конкурса «Гвоздь номера» получают наши настольные и карманные календари на 2008 год. Ведь мнение читателей — это своеобразный компас, который ведет нас в работе. Были случаи, когда по одному номеру в число самых рейтинговых попадало 10-12 статей! Некоторые из участников, затрудняясь

выбрать одну, присылали целые перечни. А это значит, что и авторы, и редакция — на правильном пути.

За активное участие в читательском голосовании в ходе конкурса «Гвоздь номера» календари и памятные сувениры от редакции получают:

Валентина Николаевна БАБИЕНКО (п. Борисовка Белгородской обл.);

София Ивановна СТЕПАНОВА (с. Шуйское Смоленской обл.);

Марина Николаевна ТИТОВА (с. Токмакла Самарской обл.);

Евгения Константиновна РУБАЧЕВА (г. Ставрополь);

Виктория Владимировна ПОСТОЛОВА (г. Ростов-на-Дону);

Антонина Ивановна КРАСНОГЛАЗОВА (п. Каяльский Ростовской обл.);

Александр Васильевич НАЗАРОВ (п. Черемушки Рязанской обл.).

Поздравляем победителей! И еще раз спасибо всем за участие!

От имени коллектива редакции «ДС»
Светлана ГОНЧАРОВА, редактор.

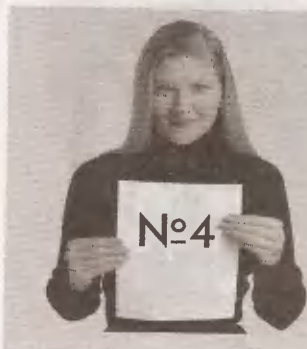

Читайте в следующем номере:

- Садовый дизайн: кто-кто на участке живет?
- С верой в душе (поделки на религиозную тему)
- Соломка на... подносе
- Фонтан желаний (панно из лоскутков)
- Бисерные брелоки со знаками Зодиака для мобильного
- Вяжем пуховый платок и полосатый плед
- Корзинка для карандашей (макраме)

“Толока. Делаем сами” № 3 (168)

Выходит 2 раза в месяц.
Издается с марта 1996 г.

Шеф-редактор
Татьяна САНЧУК.

Редактор

Светлана ГОНЧАРОВА.

Тел. (8-10-375-222)31-03-65.

Учредитель и издатель —
ООО «Издательский дом “Толока»»
Свидетельство о регистрации ПИ № 77-11635
выдано Министерством РФ по делам печати,
телерадиовещания и средств массовых
коммуникаций 21.01.2002 г.

Индексы: 12660 «Почта России»,
63246 «Пресса России», «Роспечать»,
13246 в Казахстане

АДРЕС РЕДАКЦИИ:

214000 г. Смоленск, ул. Тенишевой, д. 4А.

Тел. (8-4812) 64-75-65, т/факс 64-75-47.

E-mail: sekretar@smolensk.toloka.com.

Отдел распространения тел. 61-19-80.

Тел. рекламной службы в Москве:

8-495-6469521

E-mail: toloka_m@mail.ru.

ДЛЯ ПИСЕМ:

214000 г. Смоленск, главпочтамт, а/я 488.

E-mail: ds@toloka.com

Отделы распространения в Казахстане

Агентство печати “КазПресс”:

Департамент продаж 8 (3272) 502164,

отдел подписки 8 (3272) 502260.

podpiska@aif.kz;

факс 8(3272) 736770

ТОО “Бурда Алатау Пресс”

8(3272) 79-95-78, 79-64-91

E-mail: alex@burda-press.kz

Цена свободная

Подписана в печать 25. 01. 2008 г.

Время подписания в печать 16.00

Тираж 84120 экз.

Заказ № 3246.

Отпечатана в ООО “ВЕСКО”
(603000 г. Н. Новгород, ул. Костина, 13).

Газета набрана и сверстана
в компьютерном центре “Толоки”.

Редакция имеет право опубликовывать
любые присланные в свой адрес произведения,
обращения читателей, письма, иллюстрированные
материалы.

Факт пересылки означает согласие их
автора на передачу редакции всех исключительных
прав на использование произведения на терри-
тории стран СНГ, Литвы, Латвии в любой форме
и любым способом.

☑ — на правах рекламы.
Редакция не несет ответственности за со-
держание рекламных объявлений и имеет право
отказаться от публикации рекламы.

Рукописи не рецензируются и не возвра-
щаются.

Авторы опубликованных материалов
несут ответственность за точность приведенных
фактов.

В связи с вводом в действие Налогового,
Трудового кодекса гонорар и призы вы сможете
получить только при указании номера страхового
свидетельства по пенсионному фонду, даты рожде-
ния, паспортных данных, адреса прописки.

Сегодня также вышли:
“Волшебный”,
“Народный доктор”,
“Цветок”,
“Копилка семейных советов”,
“Наша кухня”,
“Толока. Календарь-справочник
садовода и огородника”,
“Счастливая мама”.

Следующий номер газеты
выйдет 19 февраля 2008 г.

Бисерные саженцы

Шла однажды зимой по улице и обратила внимание на деревья — грустные и серые. Отломала от одного из них веточку, принесла домой и сплела на ней бисерные листочки — получилось так красиво, что я буквально «заболела» бисероплетением.

После ветки-«первенца» я уже сделала, наверное, аллею цветов и деревьев. Работаю в 3 смены, возвращаюсь домой «без рук и ног». Разложу перед собой бисер с проволокой и начинаю творить — откуда силы берутся?! Иногда могу и не заметить, что уже ночь прошла и утро наступило. Знакомые спрашивают: когда я все успеваю? Никакого секрета нет — просто нужно немного желания, и тогда на все времени хватит.

Хочу подробнее рассказать об изготовлении цветущей яблоньки (фото 2). Понадобится светло-зеленый, розовый и желтый бисер, проволока, нитки. На отрез-



ке проволоки накрутите петли (в каждой 5 разноцветных бисерин) — это ветки. Заготовьте приблизительно 80 шт. Соедините ветки

в один пучок и обмотайте ствол нитками.

*Наталья СЕМЧЕНКО,
г. Гомель.
Фото автора.*

НА КОНКУРС «МОЯ ЛУЧШАЯ РАБОТА»

Иван-царевич на сером волке

Представляю на конкурс фрагмент картины В. Васнецова «Иван-царевич на сером волке», выполненный из натуральной кожи в технике мозаика. Размер фрагмента — 1,15x0,88 м. Мозаика состоит из квадратиков 5x5 мм. В картине я использовала 40480 таких кожаных квадратиков.

*Ирина СЕЛЬКОВА,
с. Ярцево Красноярского края.
Фото автора.*



ФОТОФАКТ

Способ изготовления подстаканника для пакета молока, который предложил Виталий СТАРОВОЙТОВ из г. Витебска, мы уже публиковали. Теперь, в подтверждение своих слов, что это вещь, в принципе, удобная, автор прислал фотоснимок.

